

R0 / TERVUREN

## Werken Leonardtunnel: van 8 tot en met 20 mei ernstige verkeershinder op Brusselse ring

De werken aan de Leonardtunnel zijn volop aan de gang. Van woensdagavond 8 tot maandagavond 20 mei werkt de aannemer aan de steunpunten tussen de tunnels van de Brusselse ring (R0) en de E411. Gedurende anderhalve week wordt daarom extra verkeershinder verwacht.

>> [planning werken](#)

>> [overzicht hinder](#)

>> [veelgestelde vragen](#)

### Werken aan stalen steunpunten

Momenteel vernieuwt de aannemer de wanden langs de in- en uitgang van de tunnel van de binnenring. Dat zorgt vandaag al voor verkeershinder. Tijdens de verlengde weekends van O.H. Hemelvaart en Pinksteren werkt de aannemer aan de stalen steunpunten tussen de tunnels. De Leonardtunnel bestaat eigenlijk uit twee niveaus: op '-1' is er de tunnel van de E411, op '-2' ligt de tunnel van de R0. Tussen de twee tunnels zitten stalen steunpunten, die na 50 jaar van intensief gebruik stilaan versleten zijn. Als onderdeel van de grote renovatie worden ze vervangen door nieuwe exemplaren.

### Tunnel opgetild

Om de steunpunten te vervangen, zal de balk waar de tunnel van de E411 (verdieping -1) op rust even opgetild worden. Dat gebeurt met een 'vijzel', een grote schroef waarmee je grote lasten kan optillen en stabiliseren. Terwijl de aannemer de steunpunten vervangt, zal de koker van de E411 op de vijzel rusten. Die handeling zal twee keer gebeuren, een keer in elke koker.

## Tijdelijke vijzelconstructie

- 1 Ondersteuning tunnel E411
- 2 Te vervangen steunpunt
- 3 Middenwand tussen tunnelkokers
- 4 Stalen vijzelconstructie (tijdelijk)
- 5 Betonblokken (tijdelijk)

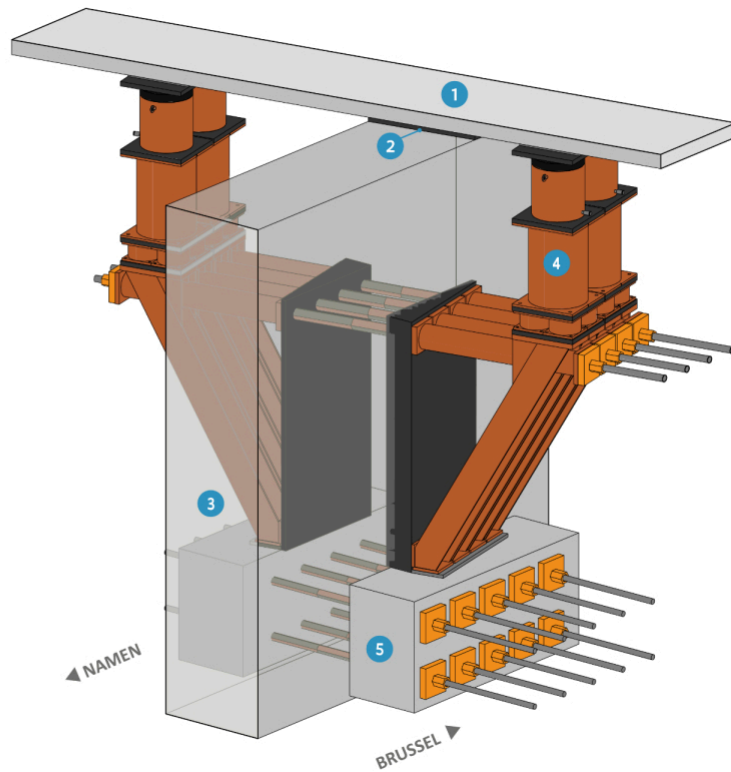

### **Twee lange weekends, maar veel hinder verwacht (ook op buitenring)**

Tijdens de werken aan de steunpunten kan er geen verkeer door de tunnel van de ring. Het verkeer van de ring zal een omleiding volgen via het Leonardkruispunt boven de grond. Dat zal voor de nodige hinder zorgen op de ring en in de ruime omgeving van het kruispunt. De timing van de ingreep is dus niet toevallig. Wegen en Verkeer plant de werken rond de feestdagen van O.H. Hemelvaart en Pinksteren, omdat er dan sowieso minder verkeer op de baan is. Toch zal er nog veel hinder zijn. Tot nu toe was er enkel vertraagd verkeer op de binnenring door de afgesloten rijstrook in de Vierarmentunnel. Nu zal er ook veel hinder zijn voor de buitenring.

### **Doorgang voor hulpdiensten**

Wegen en Verkeer maakt van de gelegenheid gebruik om ook werken uit te voeren in de Vierarmentunnel, zo'n 2 kilometer verderop richting Zaventem. Hier wordt een zogenaamde 'calamiteitendoorsteek' aangelegd. Dat is een doorgang tussen beide kokers van de tunnels, zodat de hulpdiensten bij een incident vlot tot in de tunnel raken.

### **Meer over tunnelveiligheid**

### **Leonardtunnel prioritair aangepakt**

Wegen en Verkeer doet alleen al in 2024 renovatiewerken in zes verschillende tunnels. Naast de Leonardtunnel, wordt er gewerkt in de Vierarmentunnel, de Zelzatatunnel, de Craeybeckxtunnel en de Rupeltunnel. De Leonardtunnel is de eerste integrale tunnelrenovatie. Ook in de Beverentunnel start er dit jaar nog een integrale renovatie. Dat drie van de zes tunnels waarin gewerkt wordt in de provincie Antwerpen liggen, is geen toeval aangezien dertien van de eenentwintig tunnels die in het beheer zijn van Wegen en Verkeer in Antwerpen liggen.

### **Uitstel geen optie**

Wat houdt zo'n integrale renovatie in? Naast de volledige civieltechnische (grotendeels betonnen) structuur, krijgen ook alle veiligheidsvoorzieningen een vernieuwingsbeurt en een stevige upgrade. Het beton van de Leonardtunnel is na vijftig jaar van intensief gebruik zwaar aangetast door uitlaatgassen en dooizouten. Daarom is het ook geen optie om de renovatie verder uit te stellen.

---

## Perscontact

**Anton De Coster**

**Woordvoerder**

Agentschap Wegen en Verkeer Vlaams-Brabant

0473 97 70 47

[anton.decoster@mow.vlaanderen.be](mailto:anton.decoster@mow.vlaanderen.be)

### OVER AWV

Het Agentschap Wegen en Verkeer (AWV) staat in voor het beheer en onderhoud van 7.000 km gewest- en autosnelwegen en 7.700 km fietspaden. AWV wil een veilige, betrouwbare en duurzame mobiliteit voor alle weggebruikers in Vlaanderen realiseren.

[Naar onze website](#)

---



**Dit is een officieel persbericht van de Vlaamse overheid.**

Deze e-mail werd gestuurd naar:

[j\\*\\*\\*\\*\\*@s\\*\\*\\*\\*\\*m](mailto:j*****@s*****m)

Agentschap Wegen en Verkeer

Koning Albert II-laan 20 (bus 4) 1000 Brussel

[Mail niet leesbaar? Klik hier](#) | [Uitschrijven](#)

Sent by Sendtex