

R0 / TERVUREN

Van 8 tot en met 20 mei ernstige hinder op Brusselse ring door werken Leonardtunnel

Van woensdagavond 8 mei tot en met maandagavond 20 mei wordt veel verkeershinder verwacht aan de oostkant van de Brusselse ring, in de buurt van het Leonardkruispunt. Het verkeer op de binnen- en de buitenring zal vertragingen ondervinden, in de verlengde weekends van O.H. Hemelvaart en Pinksteren worden de tunnels zelfs volledig afgesloten.

>> [de hinderfiche voor 8 - 21 mei](#)

>> [een overzicht van de hinder tot eind december 2024](#)

Alle hinder op een rij

De renovatie van de Leonardtunnel zorgt al een tijd voor verkeershinder op de Brusselse ring en de E411. Van 8 tot en met 20 mei voert de aannemer een complexe ingreep uit in de tunnel. Anderhalve week lang zal de hinder daardoor nog toenemen. Een overzicht:

- Van woensdag 8 mei om 20u30 tot maandag 13 mei om 5u30 wordt de **tunnel van de Brusselse ring volledig afgesloten**. Dat zorgt voor ernstige hinder op de binnen- en buitenring en de omgeving van het Leonardkruispunt.
- Van maandag 13 mei om 5u30 tot vrijdag 17 mei om 20u30 zal er **ernstige hinder op de buitenring** zijn, ter hoogte van de Leonardtunnel.
- Van vrijdagavond 17 mei om 20u30 tot dinsdag 21 mei om 5u30 wordt de **tunnel van de Brusselse ring opnieuw volledig afgesloten**. Ook dan zal er ernstige hinder zijn op de binnen- en buitenring en de omgeving van het Leonardkruispunt.

Bovendien zullen **alle tunnels van de R0 en de E411 twee keer twee uur lang volledig afgesloten** worden. Dat zal gebeuren in de nachten van donderdag 9 op vrijdag 10 mei en van donderdag 16 op vrijdag 17 mei. De exacte uren liggen nog niet vast, maar de boodschap is duidelijk: het verkeer kan die nachten de omgeving van het Leonardkruispunt best vermijden. Er worden omleidingen aangeduid om ervoor te zorgen dat iedereen op zijn bestemming geraakt.

Werken aan stalen steunpunten

De verkeersmaatregelen zijn niet min, maar zijn noodzakelijk om de werken aan de tunnels uit te voeren. De aannemer werkt aan de stalen steunpunten tussen de tunnels. De Leonardtunnel bestaat eigenlijk uit twee niveaus: op '-1' is er de tunnel van de E411, op '-2' ligt de tunnel van de R0. Tussen de twee tunnels zitten stalen steunpunten, die na 50 jaar van intensief gebruik stilaan versleten zijn. Als onderdeel van de grote renovatie worden ze vervangen door nieuwe exemplaren. De ingreep is erg complex, omdat de volledige tunnel van de E411 ondersteund moet worden door een vizelconstructie. Wegen en Verkeer voert de ingreep uit in de verlengde

weekends van O.H. Hemelvaart en Pinksteren, omdat er dan sowieso minder verkeer op de baan is.

Tijdelijke vijzelconstructie

- 1 Ondersteuning tunnel E411
- 2 Te vervangen steunpunt
- 3 Middenwand tussen tunnelkokers
- 4 Stalen vijzelconstructie (tijdelijk)
- 5 Betonblokken (tijdelijk)

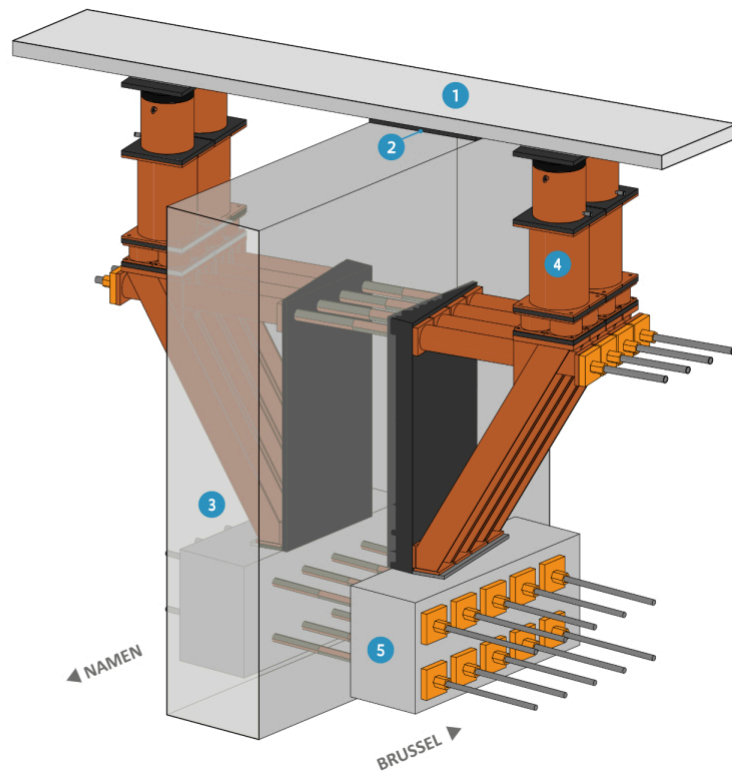

Aanleg doorgang voor hulpdiensten

Wegen en Verkeer maakt van de gelegenheid gebruik om ook werken uit te voeren in de Vierarmmentunnel, zo'n 2 kilometer verderop richting Zaventem. Hier wordt een zogenaamde 'calamiteitendoorsteek' aangelegd. Dat is een doorgang tussen beide kokers van de tunnels, zodat de hulpdiensten bij een incident vlot tot in de tunnel raken.

Meer over tunnelveiligheid

Perscontact

Anton De Coster

Woordvoerder

Agentschap Wegen en Verkeer Vlaams-Brabant

0473 97 70 47

anton.decoster@mow.vlaanderen.be

OVER AWW

Het Agentschap Wegen en Verkeer (AWV) staat in voor het beheer en onderhoud van 7.000 km gewest- en autosnelwegen en 7.700 km fietspaden. AWW wil een veilige, betrouwbare en duurzame mobiliteit voor alle weggebruikers in Vlaanderen realiseren.

Naar onze website



Dit is een officieel persbericht van de Vlaamse overheid.

Deze e-mail werd gestuurd naar:

j*****@s*****m

Agentschap Wegen en Verkeer
Koning Albert II-laan 20 (bus 4) 1000 Brussel

[Mail niet leesbaar? Klik hier](#) | [Uitschrijven](#)

Sent by Sendtex