



NIEUWSBRIEF RENOVATIE LEONARDTUNNEL

Dinsdag 30 april 2024

Met deze nieuwsbrief houdt het Agentschap Wegen en Verkeer (AWV) u op de hoogte over de actuele hinder en mogelijke wijzigingen tijdens de renovatie van de Leonardtunnel in Tervuren. Alle actuele info vindt u steeds op de webpagina:

www.wegenenverkeer.be/leonardtunnel.

Anderhalve week bijkomende verkeershinder binnen- en buitenring

Van 8 tot en met 20 mei voert de aannemer een complexe ingreep uit in de tunnel. Anderhalve week lang zal de hinder daardoor nog toenemen. Het **verkeer op binnen- en de buitenring zal vertragingen ondervinden**, in de verlengde weekends van O.H. Hemelvaart en Pinksteren worden de **tunnels volledig afgesloten**.

Hinderfiche voor periode 8 tot 21 mei

Overzicht hinder tot eind december 2024

Werken aan stalen steunpunten

Tussen de tunnels van de E411 en de R0 zitten stalen steunpunten, die na 50 jaar van intensief gebruik stilaan versleten zijn. Als onderdeel van de grote renovatie worden ze vervangen door nieuwe exemplaren. **De ingreep is erg complex, omdat de volledige tunnel van de E411 ondersteund moet worden door een grote vijzelconstructie.** Daarom voeren we de ingreep uit in de verlengde weekends van O.H. Hemelvaart en Pinksteren, omdat er sowieso minder verkeer op de baan is.

Tijdelijke vijzelconstructie

- 1 Ondersteuning tunnel E411
- 2 Te vervangen steunpunt
- 3 Middenwand tussen tunnelkokers
- 4 Stalen vijzelconstructie (tijdelijk)
- 5 Betonblokken (tijdelijk)

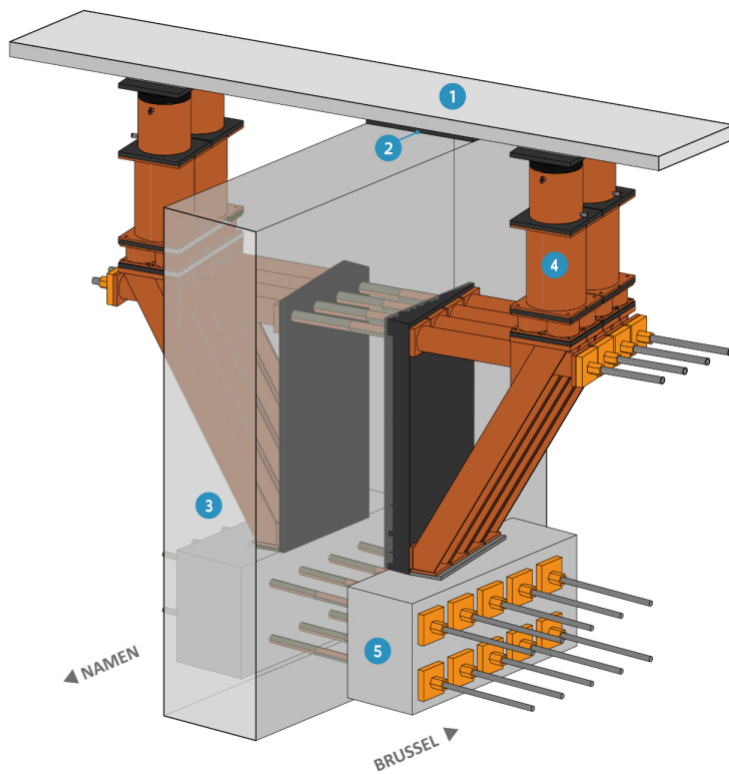

Planning van de werken

Wat met andere tunnels in Vlaanderen?

Het Agentschap Wegen en Verkeer beheert 22 grote tunnels in Vlaanderen. Veel daarvan werden net als de Leonardtunnel gebouwd in de jaren 1960 en 1970. Ze zijn dus stilaan toe aan renovatie. **In 2024 alleen al werkt Wegen en Verkeer in zes snelwegtunnels:** naast de Leonardtunnel, wordt er ook gewerkt in de Vierarmentunnel, de Zelzattetunnel, de Craeybeckxtunnel, de Rupeltunnel en de Beverentunnel. De Leonardtunnel is de eerste integrale tunnelrenovatie - dat betekent dat alle delen van de tunnel aangepakt worden, zowel de civieltechnische (grotendeels betonnen) structuur als de veiligheidsvoorzieningen.



Vertel het verder

Fijn dat u zich inschreef voor deze nieuwsbrief. U blijft daardoor op de hoogte van eventuele wijzigingen in de planning of extra hinder bij een tijdelijke weekendafsluiting van de Brusselse ring. Hoort u van andere mensen dat ze nog niet goed mee zijn? Via [deze link](#) komt iedereen op de overzichtspagina van de werken, waar ze kunnen inschrijven op deze digitale nieuwsbrief. Hartelijk dank!

Vanaf nu is het ook mogelijk in te schrijven op de **Franstalige versie van de nieuwsbrief**. Dat kan via de knop hieronder of via de [overzichtspagina van de werken](#).

Inschrijven op de Franstalige nieuwsbrief



Dit is een officiële nieuwsbrief van de Vlaamse overheid.

Deze e-mail werd gestuurd naar:

j*****@s*****m

Agentschap Wegen en Verkeer
Koning Albert II-laan 20 (bus 4) 1000 Brussel