



Traduction de courtoisie

## NEWSLETTER TUNNEL LÉONARD Mardi 30 avril 2024

Par ce bulletin d'information, l'Agence des Routes et de la Circulation (Agentschap Wegen en Verkeer - AWV) vous informe des perturbations en cours et des changements possibles lors de la rénovation du tunnel Léonard à Tervuren. Toutes les informations actuelles sont disponibles sur le site [www.wegenenverkeer.be/leonardtunnel](http://www.wegenenverkeer.be/leonardtunnel).

### Circulation perturbée sur le ring intérieur et extérieur pendant une dizaine de jours

Du 8 au 21 mai, l'entrepreneur réalisera une opération complexe dans le tunnel. L'impact sur la circulation sera donc conséquent durant une dizaine de jours. La **circulation sur le ring intérieur et extérieur sera ralentie** tandis que les **tunnels seront complètement fermés** durant les longs week-ends de l'Ascension et de la Pentecôte.

Guide des perturbations pour la période du 8 au 21 mai

Aperçu des perturbations jusqu'à fin décembre 2024

### Travaux sur des supports en acier

Entre les tunnels de la E411 et du R0, se trouvent des supports en acier qui, après 50 ans d'utilisation intensive, sont usés. Dans le cadre de la rénovation en profondeur du tunnel, de nouveaux supports sont installés. **L'opération est très complexe car elle implique le soutien de l'intégralité du tunnel de la E411 à l'aide d'une grande structure temporaire, composée de vérins.** C'est pourquoi, nous intervenons pendant les longs week-ends de l'Ascension et de la Pentecôte, durant lesquels le trafic est traditionnellement moins dense.

## Structure temporaire à vérins

- 1 Soutien tunnel E411
- 2 Support à remplacer
- 3 Paroi centrale entre les tunnels
- 4 Construction en acier (temporaire)
- 5 Blocs de béton (temporaire)

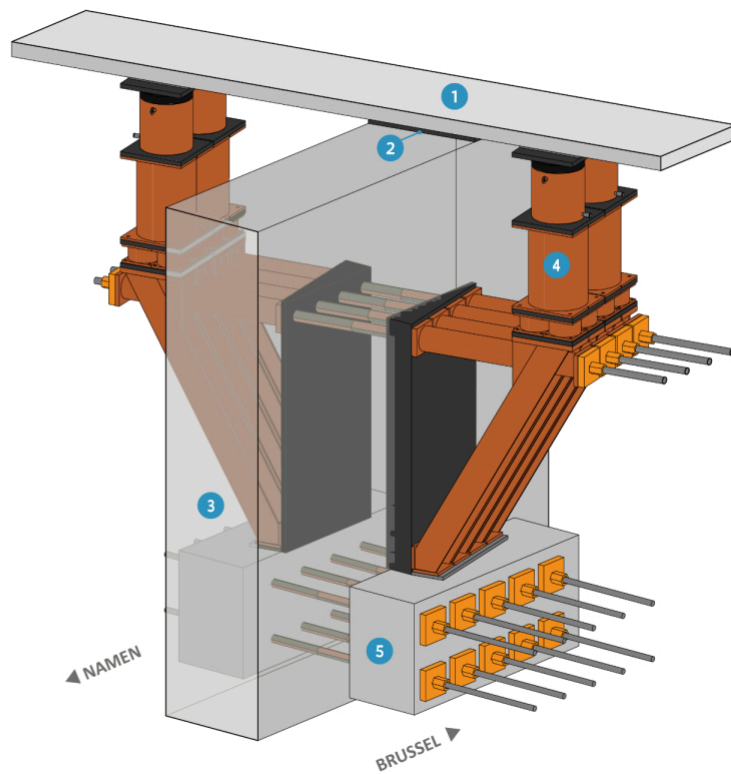

### Planning des travaux

## Qu'en est-il des autres tunnels en Flandre ?

L'Agence flamande des Routes et de la Circulation (AWV) gère 22 grands tunnels en Flandre. De nombreux tunnels, comme le tunnel Léonard, ont été construits dans les années 1960 et 1970 et doivent progressivement être rénovés. **Rien qu'en 2024, AWV intervient dans six tunnels autoroutiers.** Outre le tunnel Léonard, des travaux sont également effectués dans les tunnels des Quatre Bras, de Zelzate, Craeybeckx, Rupel et Bever. Le tunnel Léonard est le premier à faire l'objet d'une rénovation intégrale. Cela signifie que toutes les parties du tunnel sont traitées, tant la structure de l'ouvrage d'art (principalement en béton) que les dispositifs de sécurité.



## Diffusez l'information autour de vous

Nous vous remercions de vous être inscrit à cette newsletter. Vous serez ainsi tenu informé.e de tout changement éventuel dans le planning. N'hésitez pas à partager le site Internet (en néerlandais) [wegenverkeer.be/leonardtunnel](http://wegenverkeer.be/leonardtunnel) autour de vous. D'autres personnes pourront ainsi s'inscrire à la newsletter. Merci beaucoup !

---



**Dit is een officiële nieuwsbrief van de Vlaamse overheid.**

Deze e-mail werd gestuurd naar:

[j\\*\\*\\*\\*\\*@s\\*\\*\\*\\*\\*m](mailto:j*****@s*****m)

Agentschap Wegen en Verkeer  
Koning Albert II-laan 20 (bus 4) 1000 Brussel