

R0 / TERVUREN

Werken Leonardtunnel: vermijd Ring Oost en ruime omgeving van 8 tot en met 20 mei

Sinds half maart is er veel verkeershinder op de oostkant van de Brusselse ring en de ruime omgeving van het Leonardkruispunt. Tijdens de weekends van O.H. Hemelvaart en Pinksteren en de dagen ertussenin verwacht het Verkeerscentrum dat de hinder nog veel meer zal toenemen. Het Agentschap Wegen en Verkeer combineert in die periode twee ingrepen. In de Leonardtunnel zal het agentschap de steunpunten tussen de twee verdiepingen vervangen, en in de Vierarmentunnel zal het twee calamiteitendoorsteeken bouwen. Het Verkeerscentrum raadt automobilisten aan om de Ring Oost en de ruime omgeving zoveel mogelijk te vermijden die dagen.

Raadpleeg de 'hinderfiche' voor een overzicht van de hinder, dag per dag

Veel hinder, ondanks verlengde weekends

De werken zijn bewust gepland tussen 8 en 21 mei, omdat er twee verlengde weekends vallen in die periode. Dat neemt jammer genoeg niet weg dat er veel hinder zal zijn. Sinds half maart was er vooral hinder op de binnenring en voor het verkeer dat vanuit het oosten van Brussel richting Waterloo rijdt. De tunnelkokers van de ring worden sinds april 2023 ook vijf dagen per week volledig afgesloten, maar enkel tussen 21.30 uur en 5.30 uur, om de verkeershinder te beperken.

- Nu zullen de tunnelkokers van de ring (R0) in totaal tien dagen lang volledig afgesloten worden, dag en nacht.
- Op twee momenten zal, naast de tunnel van de ring (R0), ook die van de E411 een tweetal uur volledig afgesloten worden.
- 12 mei wordt een uitermate drukke dag, want dan komen veel mensen terug uit vakantie.

Ook hinder op werkdagen

Er zal dus ook grote hinder zijn op een aantal werkdagen. Van maandag 13 mei om 5.30 uur tot vrijdag 17 mei 2024 om 20.30 uur zal er ook hinder zijn op de buitenring, doordat er dan maar een rijstrook in gebruik zal zijn in de Vierarmentunnel, in plaats van de gewoonlijke twee rijstroken. In die periode zal op de binnenring de verkeerssituatie in voege zijn die daar half maart ingevoerd werd, met maar een rijstrook tussen de ingang van de Vierarmentunnel en de ingang van de Leonardtunnel. Ook de verbinding Herrmann Debroux - Waterloo blijft al die tijd afgesloten. Die situatie blijft in voege tot eind oktober.

Verkeerssituatie vanaf 21 mei

Op dinsdag 21 mei om 5.30 uur keren we terug naar de verkeerssituatie van de afgelopen weken:

- op de binnenring een rijstrook i.p.v. twee rijstroken in gebruik door de werken aan de ingang van de Leonardtunnel
- verbinding Herrmann Debroux - Waterloo afgesloten

Volgens de huidige planning zal dit hinderpatroon - met voornamelijk hinder voor deze twee rijrichtingen (binnenring en oostkant Brussel richting Waterloo) - aanhouden tot eind oktober. Ook in november en december zal er mogelijk nog ernstige hinder zijn. Daarna wordt er nog doorgewerkt, maar met minder hinder voor de weggebruiker.

Overzicht hinder tot eind december 2024

Planning werken

Drukker op Tervurenlaan en Terhulpensesteenweg

Sinds het afsluiten van de verbinding Herrmann Debroux - Waterloo is de drukte op een aantal staduitwaartse assen aanzienlijk toegenomen, vooral op de Terhulpensesteenweg (N275) en de Tervurenlaan (N3). De Vlaamse en de Brusselse verkeerscentra blijven ook adviseren om voornamelijk die twee assen te gebruiken tot de huidige verkeerssituatie (van een i.p.v. twee rijstroken op de binnenring en de verbinding Herrmann Debroux - Waterloo die afgesloten is) in voege blijft.

Maatregelen voor vlotter verkeer op Vierarmenkruispunt

Om de circulatie toch zo vlot mogelijk te houden, werd op de Tervurenlaan een rijstrook die al een jaar afgesloten was (in het kader van de aanleg van de fietssnelweg F29 Brussel - Leuven via Tervuren) opengesteld. Op het Vierarmenkruispunt stelde het Agentschap Wegen en Verkeer een busbaan richting Waterloo open voor personenwagens. Daardoor verloopt het op de binnenring iets vlotter.

Alternatieven voor de wagen: raadpleeg de overzichtelijke fiche

Het belangrijkste advies voor de pendelaars blijft om - indien mogelijk - de auto te laten staan en op zoek te gaan naar alternatieven. Het Agentschap Wegen en Verkeer heeft alle informatie i.v.m. de alternatieven voor de auto in een overzichtelijke, klikbare fiche samengebracht:

[Raadpleeg de interactieve fiche met alternatieven](#)

[Franstalige versie](#)

Werken aan stalen steunpunten

De Leonardtunnel bestaat eigenlijk uit twee niveaus: op '-1' is er de tunnel van de E411, op '-2' ligt de tunnel van de R0. Tussen de twee tunnels zitten stalen steunpunten, die na 50 jaar van intensief gebruik stilaan versleten zijn. Als onderdeel van de grote renovatie worden ze vervangen door nieuwe exemplaren. De ingreep is erg complex, omdat de volledige tunnel van de E411 ondersteund moet worden door een vijzelconstructie. Wegen en Verkeer voert de ingreep uit in de verlengde weekends van O.H. Hemelvaart en Pinksteren, omdat er dan sowieso minder verkeer op de baan is.

Tijdelijke vijzelconstructie

- 1 Ondersteuning tunnel E411
- 2 Te vervangen steunpunt
- 3 Middenwand tussen tunnelkokers
- 4 Stalen vijzelconstructie (tijdelijk)
- 5 Betonblokken (tijdelijk)

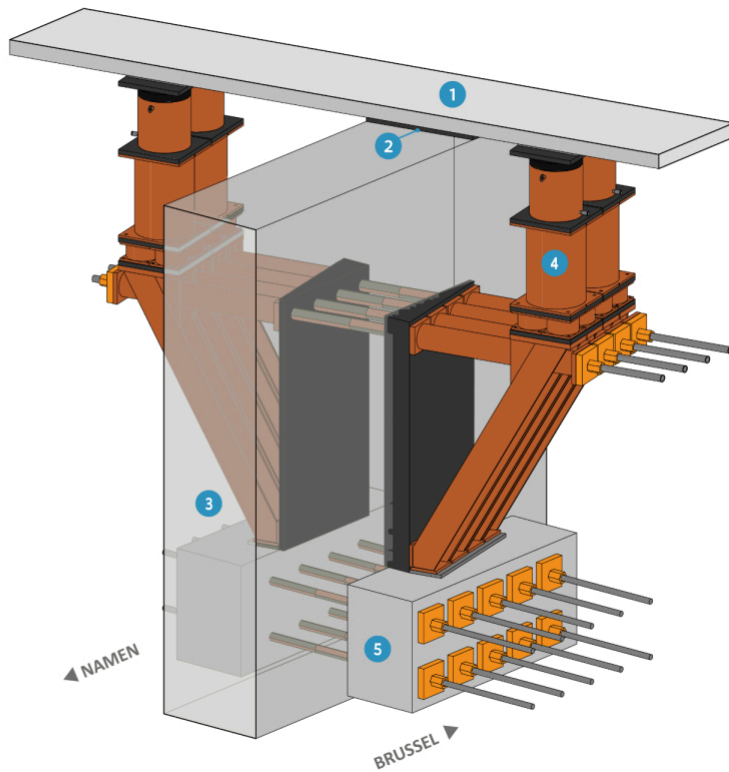

Aanleg doorgang voor hulpdiensten

Wegen en Verkeer maakt van de gelegenheid gebruik om ook werken uit te voeren in de Vierarmentunnel, zo'n 2 kilometer verderop richting Zaventem. Hier wordt een zogenaamde 'calamiteitendoorsteek' aangelegd. Dat is een doorgang tussen beide kokers van de tunnels, zodat de hulpdiensten bij een incident vlot tot in de tunnel raken.

Meer over tunnelveiligheid

Perscontact

Anton De Coster

Woordvoerder

Agentschap Wegen en Verkeer Vlaams-Brabant

0473 97 70 47

anton.decoster@mow.vlaanderen.be

OVER AWV

Het Agentschap Wegen en Verkeer (AWV) staat in voor het beheer en onderhoud van 7.000 km gewest- en autosnelwegen en 7.700 km fietspaden. AWV wil een veilige, betrouwbare en duurzame mobiliteit voor alle weggebruikers in Vlaanderen realiseren.

Naar onze website



Vlaanderen
is veilig onderweg

**Dit is een officieel persbericht van de Vlaamse
overheid.**

Deze e-mail werd gestuurd naar:

j*****@s*****m

Agentschap Wegen en Verkeer
Koning Albert II-laan 20 (bus 4) 1000 Brussel

[Mail niet leesbaar? Klik hier](#) | [Uitschrijven](#)

Sent by Sendtex